

MONTAGEANLEITUNG: EDAF30

LÜFTERSET FÜR WANDSCHRÄNKE

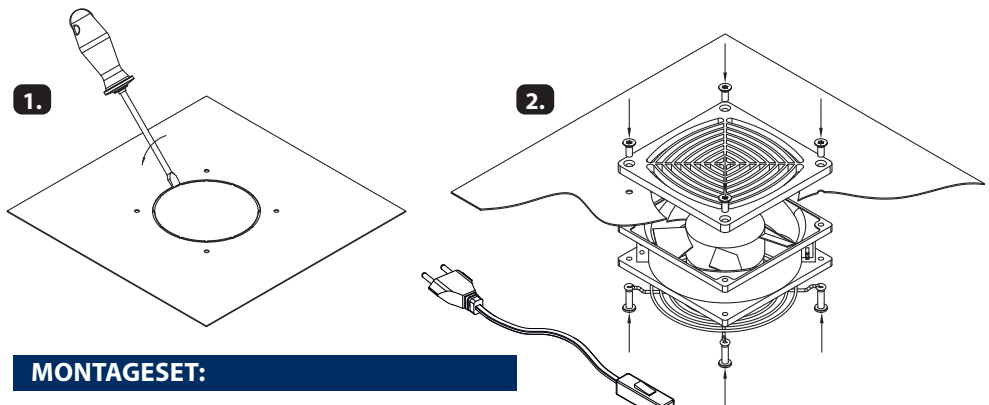

MONTAGESET:

- Ventilator
- Staubfilter mit Kunststoff-Gitter
- Metall-Gitter
- 4x Halbrundkopfschraube 4,8x13
- 4x Senkkopfschraube 4,8x19
- 1x Halbrundkopfschraube M4x8
- Netzkabel mit Schalter
- Montageanleitung
- Kabelbaum zum Anschluss von bis zu 3 Ventilatoren
- Erdungskabelbaum zum Anschluss von bis zu 3 Ventilatoren

DER MONTAGEPROZESS:

1. Blindplatte wird aus dem Montageloch unter Zuhilfenahme eines Schraubendrehers ausgebrochen (siehe Zeichnung 1). Schraubendreher ist nicht im Lieferumfang enthalten.
2. Ventilator wird mit Hilfe des Montagesets zusammen mit den Gittern montiert (siehe Zeichnung 2).
 - a. Luftrichtung: von Außen nach Innen. Entsprechende Markierung ist auf dem Ventilator angebracht.
 - b. Metallgitter an Innenseite des Ventilators montieren.
 - c. Staubfilter mit Gitter außerhalb des Gehäuses mit innerhalb des Gehäuses befindlichen Ventilator verbinden und Ventilator damit am Gehäuse anschrauben.
3. Netzkabel mittels Faston-Verbindern an Kabelbaum anschließen (siehe Zeichnung 3).
4. Verbinden Sie den Kabelbaum mit dem Ventilator mittels der Steckverbinder (siehe Abb. 3). Das gleiche Verfahren gilt für den Anschluss weiterer Ventilatoren. Beim Anschließen eines zweiten oder dritten Lüfters muss zuerst die Steckerisolierung weggeschnitten werden.
5. Erdungskabel mit M4-Schraube am dafür vorgesehenen Erdungspunkt (Markierung) am Ventilator anschrauben und mit Schrankerdung

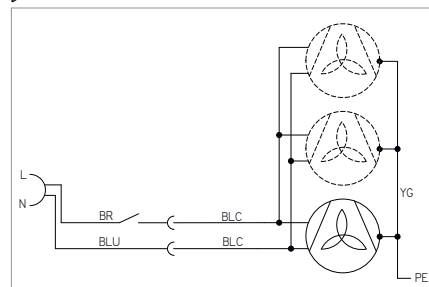
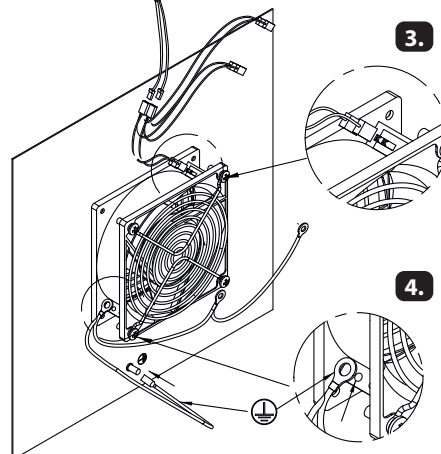

- verbinden (siehe Zeichnung 4). Beim Anschließen des zweiten und dritten Ventilators genauso vorgehen
6. Netzkabel mit 230 VAC Anschluß verbinden.
 7. Ventilator durch Betätigen des Schalters einschalten.

INSTRUCTION SHEET: EDAF30

FAN-UNIT FOR WALLMOUNTING ENCLOSURES

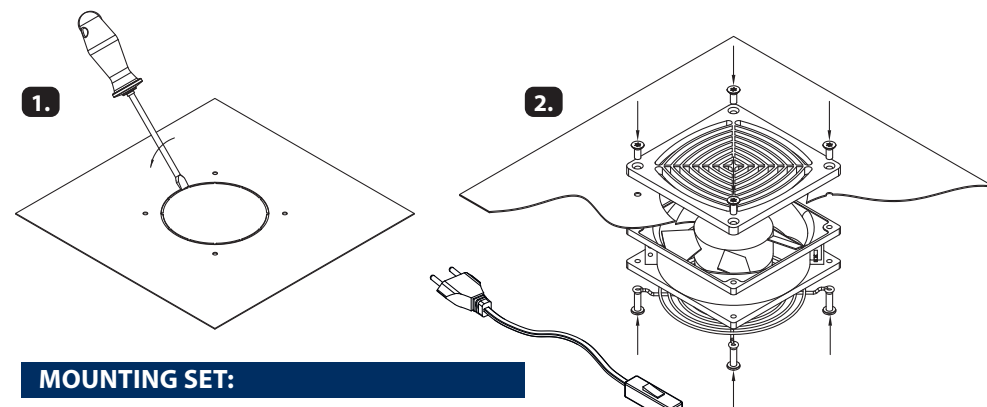

MOUNTING SET:

- Fan
- Dustfilter with plastic grille
- Metal-Grille
- 4x Screw with half-round head 4,8x13
- 4x Screw with countersunk head 4,8x19
- 1x Screw with half-round head M4x8
- Power-cord with switch and Faston-connectors
- Assembly instruction
- Cable harness for connecting up to 3 fans
- Earthing cable harness for connection of up to 3 fans

ASSEMBLY:

1. Break-out the blanking panel using screwdriver (see drawing 1). Screwdriver is not included in package.
2. Install fan on enclosure body using mounting set together with grilles (see drawing 2).
 - a. Air-flow: from outside to inside. Indicator showing airflow direction is on the fan.
 - b. Install metalgrille to inner side of fan.
 - c. Dustfilter with grille has to be installed on outside of enclosure and screwed together with fan which is inside the cabinet.
3. Connect the supply cable with the switch using fastons with covers in the cable harness
4. Connect the cable harness to the fan with connectors (see drawing 3) (the same procedure has to be done for the connection to other fans). When connecting the second or third fan into a bundle the protective protection insulation on the connectors must be cut.
5. Attach the ground cable to the hole with a screw (see drawing 4). When connecting a second or third fan he proceeds in the same way. Connect the ground cable with earthing of enclosure.
6. Connect power-cord to 230VAC mains.
7. Turn on fan by using the switch.

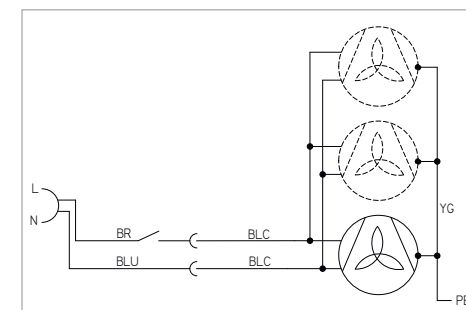
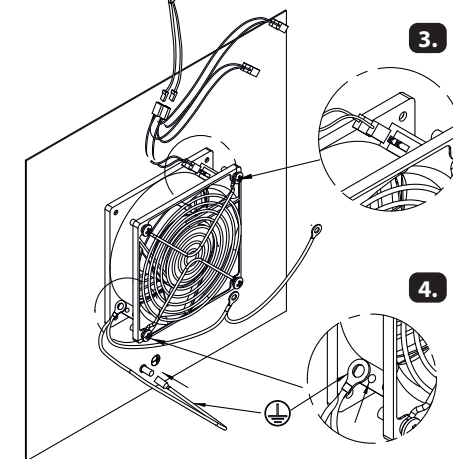



EN	The product is intended exclusively for installation by a qualified electrician. Correct installation, especially the protection against accidental contact, must be ensured.
DE	Das Produkt ist ausschließlich für die Installation durch eine Elektrofachkraft bestimmt. Die korrekte Installation, speziell der Berührungsschutz, ist sicherzustellen.
CZ	Výrobek je určen výhradně k instalaci kvalifikovaným elektrikářem. Musí být zajištěna správná instalace, zejména ochrana proti náhodnému dotyku.
SK	Výrobok je určený výlučne na inštaláciu kvalifikovaným elektrikárom. Musí byť zabezpečená správna inštalácia, najmä ochrana pred náhodným dotykcom.
PL	Produkt jest przeznaczony wyłącznie do montażu przez wykwalifikowanego elektryka. Należy zapewnić prawidłową instalację, a zwłaszcza ochronę przed przypadkowym dotknięciem.
BG	Продуктът е предназначен изключително за монтаж от квалифициран електротехник. Трябва да се осигури правилна инсталация, особено защитата срещу случайни контакти.
RO	Produsul este destinat exclusiv instalării de către un electrician calificat. Instalarea corectă, în special protecția împotriva contactelor accidentale, trebuie asigurată.
SRB	Производ је намењен искључиво за уградњу квалификованом електричару. Мора се осигурати правилна уградња, посебно заштита од случајног додира.
FR	Le produit est exclusivement destiné à être installé par un électricien qualifié. Une installation correcte, en particulier la protection contre les contacts accidentels, doit être assurée.
NO	Produktet er utelukkende ment for installasjon av en kvalifisert elektriker. Riktig installasjon, spesielt beskyttelsen mot utilsiktet kontakt, må sikres.
SLO	Izdelek lahko vgrajuje samo usposobljen električar. Zagotoviti je potrebno pravilno vgradnjo, še posebej zaščito pred naključnim dotikom.
HR	Proizvod je namijenjen isključivo za ugradnju od strane kvalificiranog električara. Mora se osigurati ispravna ugradnja, posebno zaštita od slučajnog dodira.
NL	Het product is uitsluitend te installeren door een gekwalificeerde electricien. Er moet worden gezorgd voor een correcte installatie, in het bijzonder bescherming tegen onbedoeld contact.

www.beldensolutions.com